



Laveuse à légumes Lave-légumes 500 l. - basculement du panier- 14/70 kg - cycle manuel

REPÈRE # _____

MODELE # _____

NOM # _____

SIS # _____

AIA # _____

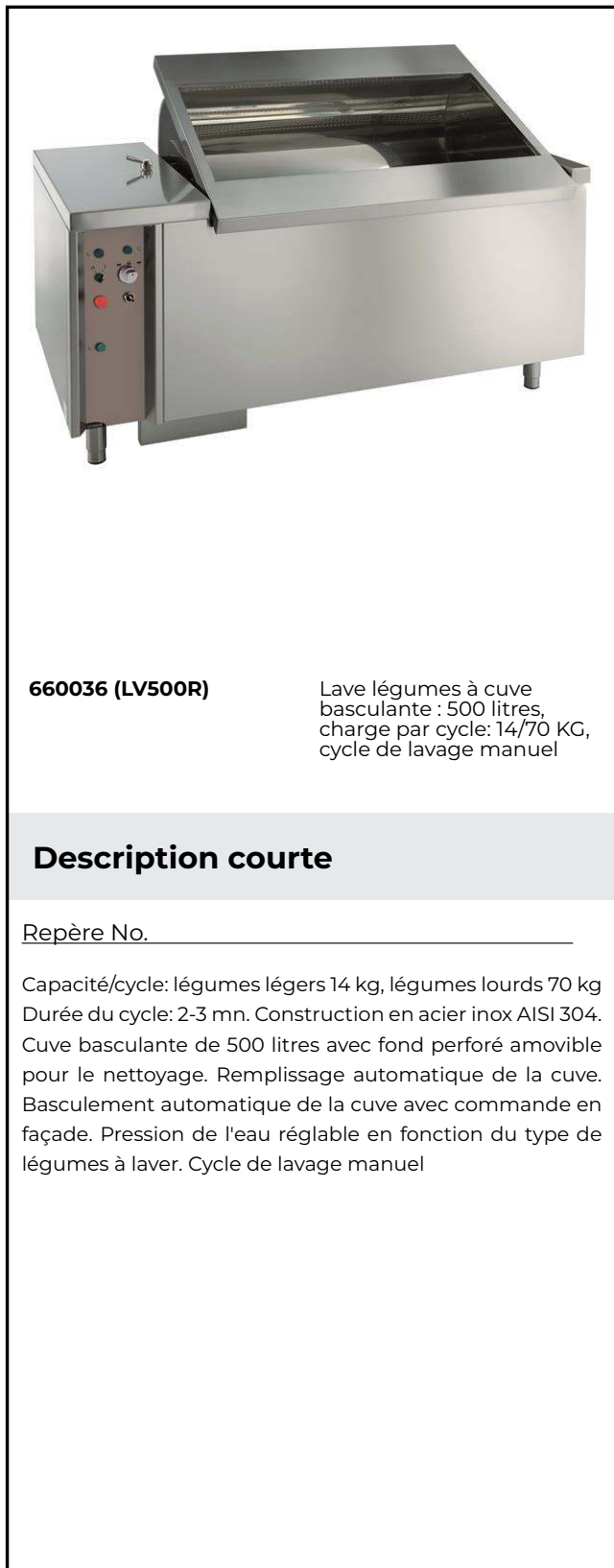

660036 (LV500R)

Lave légumes à cuve
basculante : 500 litres,
charge par cycle: 14/70 KG,
cycle de lavage manuel

Description courte

Repère No. _____

Capacité/cycle: légumes légers 14 kg, légumes lourds 70 kg
Durée du cycle: 2-3 mn. Construction en acier inox AISI 304.
Cuve basculante de 500 litres avec fond perforé amovible
pour le nettoyage. Remplissage automatique de la cuve.
Basculement automatique de la cuve avec commande en
façade. Pression de l'eau réglable en fonction du type de
légumes à laver. Cycle de lavage manuel

Caractéristiques principales

- Fond de cuve à double inclinaison pour permettre le nettoyage automatique.
- La forme de la cuve de lavage permet un vortex efficace.
- Relevage du panier en fin de cycle grâce à un moteur linéaire contrôlé par un double bouton poussoir avec alarme.
- Vanne à bille manuelle « Soft action » permettant de réguler la pression d'arrivée d'eau de lavage.
- Diffuseurs multiples pour uniformiser le vortex et électrovanne pour accélérer le remplissage et la vidange d'eau.
- Panneau de commande simple à utiliser avec interrupteur d'arrêt d'urgence et alarme sonore.
- Durée du cycle de 2 à 3 minutes.
- Pieds en inox réglables en hauteur.
- Protection IP 25 contre les jets d'eau, des objets solides et les petits animaux (supérieure à 6 mm)

Construction

- Entièrement en inox AISI 304.
- Les cuves ont une capacité de 14 kg de légumes légers, feuillus ou 70 kg de légumes lourds par cycle.

APPROBATION: _____



Laveuse à légumes Lave-légumes 500 l. - basculement du panier- 14/70 kg - cycle manuel

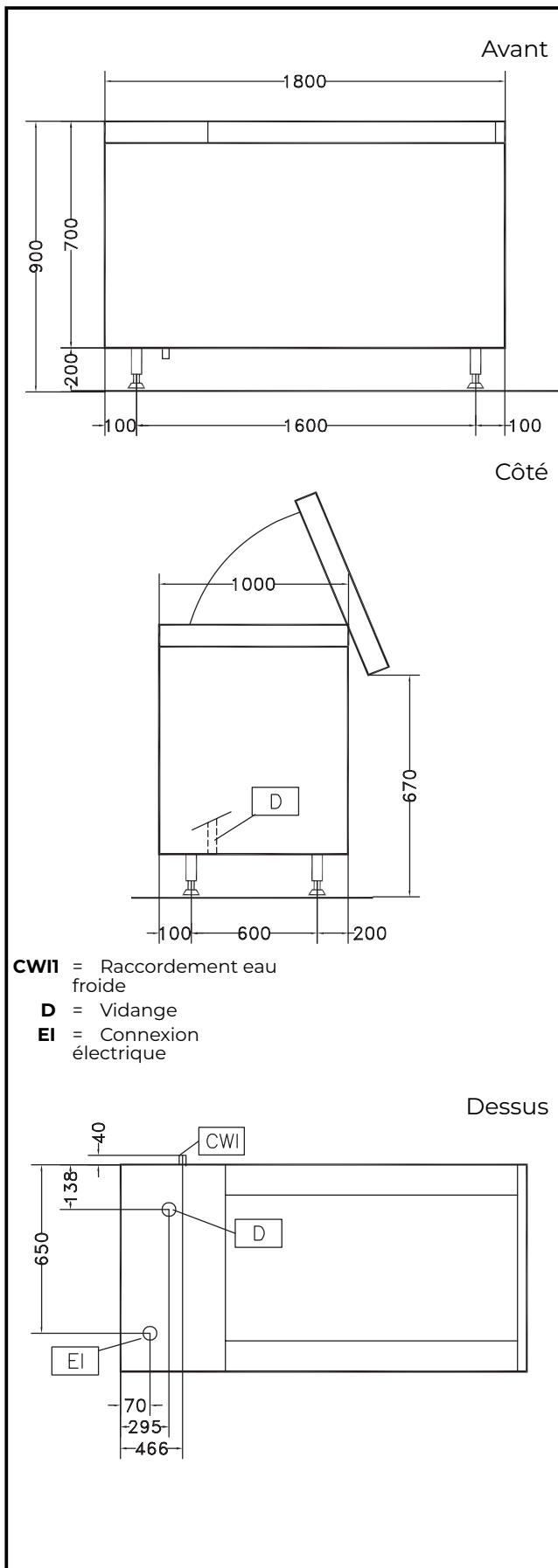

Électrique

Total Watts : 1.6 kW

Informations générales

Largeur extérieure 1800 mm

Profondeur extérieure 1000 mm

Hauteur extérieure 850 mm

Poids brut : 296 kg

Capacité de cuve utile : 500 lt

**Capacité de chargement/
cycle - petits légumes** 14 kg

**Capacité de chargement/
cycle - gros légumes** 70 kg

Laveuse à légumes
Lave-légumes 500 l. - basculement du panier- 14/70 kg - cycle
manuel

La société se réserve le droit de modifier les spécifications techniques sans préavis.

